

INDESmed

Improving your future

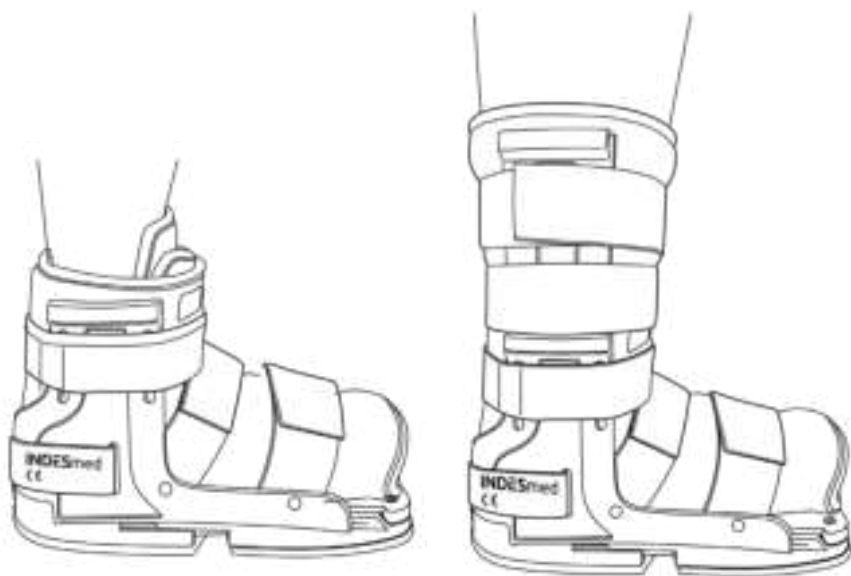

Montage- und Gebrauchsanleitung INDESmed Unterschenkel-Fußorthese

Die INDESmed-Unterschenkel-Fußorthese ist ein einzigartiges, weltweit patentiertes Produkt, das eine perfekte Anpassung an den Fuß des Patienten in den verschiedenen Phasen des Genesungsprozesses ermöglicht. Sie kann als kurze (Standard) oder als Langboot durch den Gebrauch von Verlängerungen verwendet werden. Gültig für die Größen 37 bis 46. Maximale Belastung: 120 kg.

INDIKATIONEN

Ruhigstellung der Unterschenkel-Fuß-Region in vorgegebener Position, bei therapeutischen Prozessen und postoperativer Genesung, wie z. B.:

- akuten Knöchelverstauchungen, Verletzungen akuter Knöchelverstauchungen
- Weichteilverletzungen der Wade, Stressfrakturen des Schienbeins und des Außenbandes sowie des Wadenbeins,
- stabile Frakturen von Fuß und Knöchel, stabile distale Frakturen des Schienens- und Wadenbeins.

Dieses Produkt wurde entwickelt, um die verschiedenen medizinischen Behandlungen zu ergänzen, die bei den oben genannten Pathologien üblich sind.

*Nicht geeignet für Patienten mit einer EU-Schuhgröße unter 37 oder über 46. Patienten mit Erkrankungen im Zusammenhang mit Hautüberempfindlichkeit oder Blutgerinnung. Wenden Sie sich in diesen Fällen an Ihren Arzt.

KONTRA-INDIKATIONEN

Bei Frakturen, die sich nicht als stabil erwiesen haben, und wenn es keine akzeptablen Grenzen für Winkel- und Rotationsverformungen gibt. Verwenden Sie das Produkt nicht auf offenen Wunden.

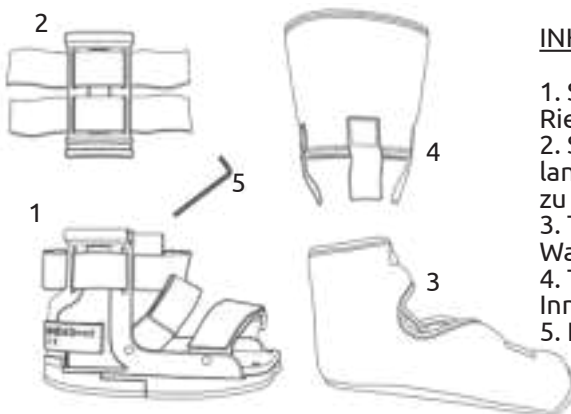

INHALT DER SCHACHTEL

1. Struktur kurzer Walker mit Riemen.
2. Seitliche Verlängerungen um die lange Unterschenkel-Fuß-Orthese zu montieren.
3. Textiler Innenschuh für kurzen Walker.
4. Textile Verlängerungen für den Innenschuh.
5. Inbusschlüssel.

GRÖSSENANPASSUNG

BEVOR SIE IHR WALKER ANZIEHEN:

Stellen Sie die geschätzte Länge des Stiefels mit dem Inbusschlüssel am Einstellpunkt an der Ferse ein (Abb. 3). Schauen Sie in Tabelle 1 nach, um die Stiefellänge anhand Ihrer Fußgröße zu bestimmen. Um den Walker zu verlängern, drehen Sie den Inbusschlüssel gegen den Uhrzeigersinn; um die Länge des Schuhs zu verkürzen, drehen Sie den Inbusschlüssel im Uhrzeigersinn. Der Walker passt die Breite automatisch an (Abb. 1 und 2).



Abb. 1



Abb. 2

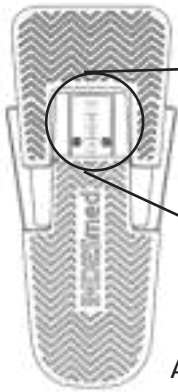

Abb. 3

GRÖSSENTABELLE ZUR ORIENTIERUNG

Anpassung	1-5 cm	Fußgröße
0	23,5	37
1	24,5	38
1,5	25,5	39
2	26	40
2,5	27	41
3	27,5	42
3,5	28,5	43
4	29	44
4,5	30	45
5	30,5	46

WICHTIG! Befolgen Sie immer die Anweisungen Ihres Arztes. Die korrekte Anpassung und Einstellung der INDESmed-Unterschenkel-Fuß-Orthese muss von einer qualifizierten medizinischen Fachkraft oder einem Orthopädietechniker überwacht werden. Sollten während der Anwendung des Produkts übermäßige Schmerzen, Beschwerden oder Unwohlsein auftreten, wenden Sie sich unverzüglich an Ihren Arzt.

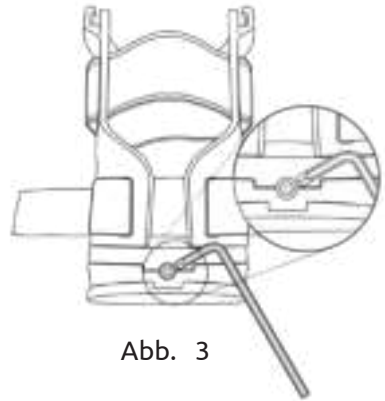

Abb. 4



Abb. 5a



Abb. 5b



Abb. 6



Abb. 7



Abb. 8

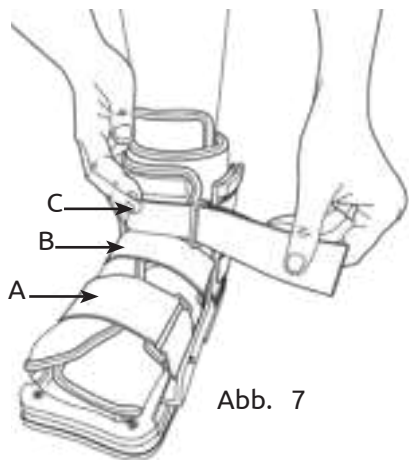

Abb. 9

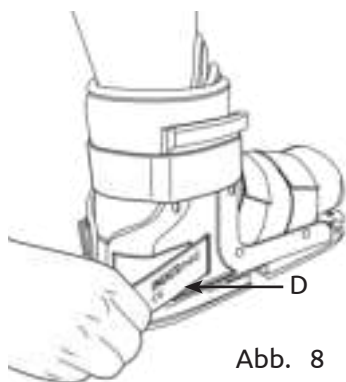

Abb. 10



Abb. 11



Abb. 12



Abb. 13



Abb. 14



Abb. 15



Abb. 16



Abb. 17

ANZIEHANLEITUNG

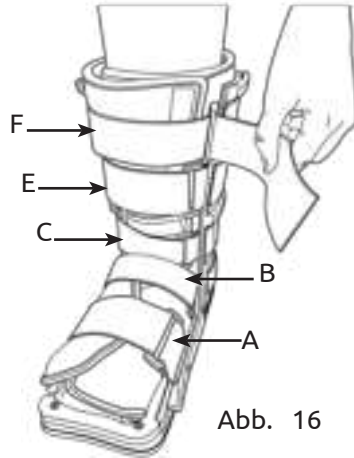
ACHTUNG: Ihr Arzt oder Verordner ist derjenige, der Ihnen die Verwendung der INDESmed Unterschenkel-Fuß-Orthese empfiehlt, und der qualifizierte Gesundheitsexperte oder Orthopädietechniker wird Sie bei der korrekten Anpassung und späteren Einstellung anleiten.

KURZE UNTERSCHENKEL-FUSS-ORTHESE

1. Setzen Sie sich für die Anbringung des Walkers.
2. Öffnen Sie den Textil-Innenschuh und legen Sie die Lasche entlang des Fußspans (Abb. 4)
3. Falten Sie die seitlichen Laschen, angefangen beim Fußspan, und befestigen Sie sie mit den Klettverschlüssen (Abb. 5a und 5b).
4. Stecken Sie den Fuß in den Walker und überprüfen Sie, dass die Größe stimmt. Ihre Ferse sollte bis zum hinteren Teil des Walkers reichen (Abb. 6). Wenn das nicht der Fall ist, stellen Sie die Größe gemäß der Anleitung der Größenanpassung ein.
5. Ziehen Sie dann die Befestigungsriemen (A, B und C) fest - Zwei über den Fußspann (A, B) eine über den Knöchel (C) (Abb. 7). Ziehen Sie den Fersenriemen an (D) (Abb. 8) wenn nötig.

Überprüfen Sie die korrekte Ruhigstellung der Unterschenkel-Fuß-Region, die so gehalten werden muss, dass Beuge- und Streckbewegungen vermieden werden. Wiederholen Sie die Befestigung der Riemen, wenn nötig (Abb. 7) und überprüfen Sie wieder die Fußgröße des Walkers (Abb. 9).

HOHE UNTERSCHENKEL-FUSS-ORTHESE

1. Setzen Sie sich für die Anbringung des Walkers hin.
 2. Bringen Sie die beiden Verlängerungen an der Basis des kurzen Walkers an, indem Sie sie entlang der Schienen des seitlichen Verbindungsbereichs schieben, bis beide miteinander verbunden und befestigt sind (Abb. 10, 11, 12)
 3. Öffnen Sie den Textil-Innenschuh und legen Sie die Lasche entlang des Fußspans (Abb. 4)
 4. Falten Sie die seitlichen Laschen, angefangen beim Fußspan, und befestigen Sie sie mit den Klettverschlüssen (Abb. 5a und 5b).
 5. Fügen Sie die Verlängerungen des Textil-Innenschuhs mit Hilfe der drei Klettverschlüsse hinzu (Abb. 13 und 14).
 6. Stecken Sie den Fuß in den Walker und überprüfen Sie, dass die Größe stimmt. Ihre Ferse sollte bis zum hinteren Teil des Walkers reichen (Abb 15). Wenn das nicht der Fall ist, stellen Sie die Größe gemäß der Anleitung der Größenanpassung ein.
 7. Ziehen Sie nun die Befestigungsriemen (A, B, C, E, F) fest: zwei über den Spann (A, B), einer über den Knöchel (C) und zwei an den Verlängerungen des langen Stiefels (E, F). (Abb. 16)
- Stellen Sie den Fersenriemen (D) ein (Abb. 8) wenn nötig.

Überprüfen Sie die korrekte Ruhigstellung der Unterschenkel-Fuß-Region, die so gehalten werden muss, dass Beuge- und Streckbewegungen vermieden werden.

PFLEGEHINWEISE

Waschen Sie den Walkerstiefel und den Innenschuh mit der Hand. Klettverschlüsse bitte vor dem Waschen schließen.

Die Sohle kann mit warmem Wasser und einem herkömmlichen Desinfektionsmittel gereinigt werden.

Überprüfen Sie nach jedem Gebrauch, dass sich keine Fremdkörper in der Öffnung der Sohle befinden.

Für den Textil-Innenschuh:

- Waschen Sie das Produkt manuell mit einem neutralen Reinigungsmittel.
- Nicht bleichen.
- An der Luft trocknen.
- Nicht bügeln.
- Nicht chemisch reinigen.

Seifenrückstände können zu Hautreizungen und Abnutzung des Stoffes führen.

Lagern Sie das Produkt bei Nichtgebrauch an einem trockenen, lichtgeschützten Ort.



HAFTUNG

INDES medical S.L. haftet für alle seine Produkte, sofern sie nicht manipuliert oder in ihrer ursprünglichen Konfiguration verändert wurden. INDES medical S.L. übernimmt keine Garantie für Produkte, deren Eigenschaften durch unsachgemäßen Gebrauch, Mängel oder Brüche jeglicher Art verändert wurden.

Wichtiger Hinweis :

Die INDESmed Unterschenkel-Fuß-Orthese ist nur für die Verwendung an einem einzigen Patienten bestimmt . Sollte es für die Behandlung von mehr als einem Patienten verwendet werden, erlischt die Haftung des Herstellers.

BENUTZERHINWEISE

Für eine effektive Nutzung des Produkts:

Lesen Sie die Gebrauchsanweisung.

Beachten Sie die Kontra-Indikationen des Produkts.

Eine vorab erfolgte Rücksprache mit einem Arzt wird empfohlen, um eine Überwachung und/oder Verschreibung zu ermöglichen.

Nicht steriles Produkt.

Geben Sie das Produkt am Ende seiner Lebensdauer an Recyclingstellen ab.

Nicht extremen Temperaturen aussetzen. Halten Sie sich an die Temperaturgrenzen.

von -30 bis 50°C.

Lagern Sie das Produkt in einer nicht kondensierenden Umgebung mit einer relativen Luftfeuchtigkeit zwischen 0 und 90 %.

Wenn Sie eine Funktionsstörung des Geräts feststellen, informieren Sie den Hersteller so schnell wie möglich: info@indesmed.com. Der Hersteller wird entsprechend verfahren. Jeder schwerwiegende Vorfall muss

INDES MEDICAL S.L. sowie der zuständigen nationalen Behörde des Landes gemeldet werden.

Manuel de montage et d'utilisation Botte de marche INDESmed

La botte de marche INDESmed est un produit unique, breveté dans le monde entier, qui permet un ajustement parfait au pied du patient pendant les différentes étapes du processus de récupération/guérison.

Elle peut être utilisée comme une botte de marche courte (par défaut) ou longue en fixant les extensions fournies.

Tailles comprises: du 37 au 46. Charge maximale : 120 kg.

INDICATIONS

Limitation et restriction de la fonction et du mouvement du pied et de la cheville, dans les processus thérapeutiques et les rétablissements post-chirurgicaux tels que : entorses aiguës de la cheville, lésions des tissus mous du mollet, fractures de stress du tibia et du péroné, fractures stables du pied et de la cheville...

Ce produit a été conçu comme complément aux traitements médicaux des pathologies précitées ci-dessus.

*Non indiquée pour les patients ayant une pointure (taille européenne) inférieure à 37 ou supérieure à 46, les patients qui présentent des pathologies liées à une hypersensibilité cutanée ou maladies liées à la coagulation. Dans ces cas, consultez votre médecin.

CONTRE-INDICATIONS

Pour les fractures instables et lorsqu'il n'y a pas de limites acceptables de la déformation angulaire et rotationnelle. N'utilisez pas le produit sur des plaies ouvertes.

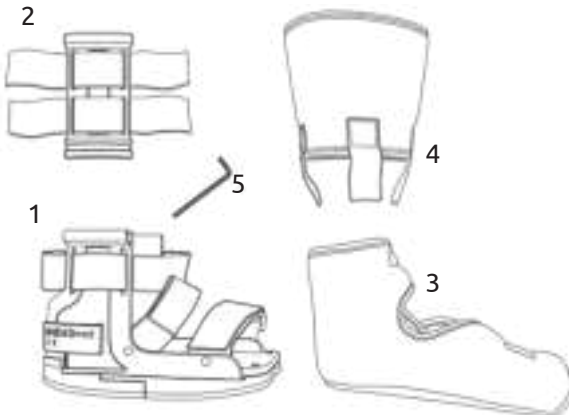

CONTENU DE LA BOÎTE

1. Structure de la botte courte avec sangles.
2. Extensions latérales pour botte longue avec sangles.
3. Chausson de protection.
4. Extension du chausson de protection pour botte longue.
5. clé Allen

RÉGLAGE DE LA TAILLE

AVANT LA MISE EN PLACE DE LA BOTTE DE MARCHÉ:

Réglez la longueur estimée de la botte à l'aide de la clef Allen en fonction de votre pointure.

Pour agrandir la botte, tournez la clef Allen dans le sens inverse des aiguilles d'une montre; pour raccourcir la longueur de la botte, tournez la clef Allen dans le sens des aiguilles d'une montre.

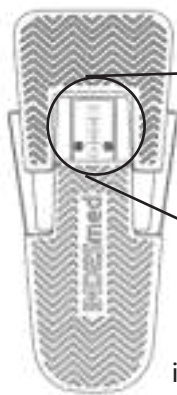

image 1



image 2

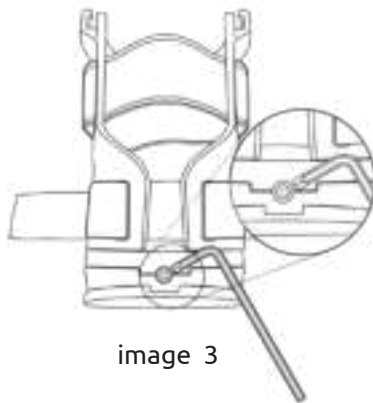

image 3

TABLEAU INDICATIF DES TAILLES

réglage (1-5)	cm	Pointure EU
0	23,5	37
1	24,5	38
1,5	25,5	39
2	26	40
2,5	27	41
3	27,5	42
3,5	28,5	43
4	29	44
4,5	30	45
5	30,5	46

IMPORTANT : Suivez toujours les instructions de votre médecin. La bonne mise en place et le réglage de la botte de marche INDESmed doivent être supervisés par un professionnel de santé qualifié. En cas de douleur, gêne ou discomfort pendant l'utilisation du produit, consultez immédiatement votre médecin.



image 4



image 5a



image 5b



image 6

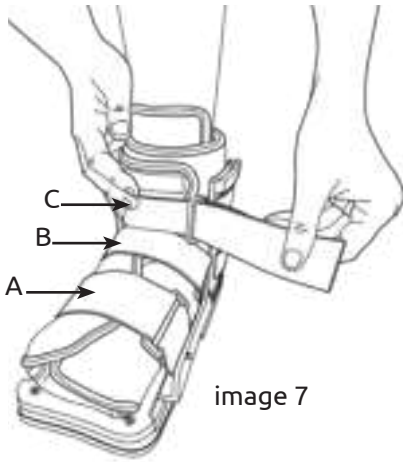

image 7

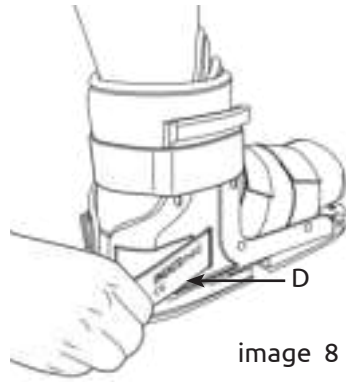

image 8



image 9



image 10



image 11



image 12



image 13



image 14



image 15

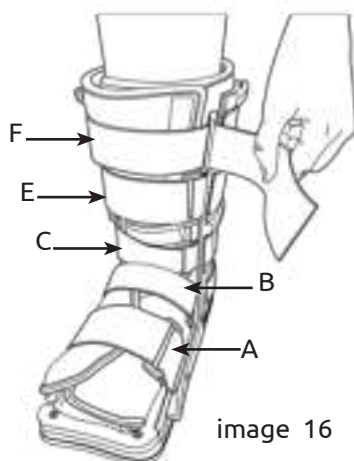

image 16



image 17

MISE EN PLACE DE LA BOTTE DE MARCHÉ

ATTENTION: Votre médecin spécialiste sera celui que vous recommandera l'utilisation de la botte de marche INDESmed.

BOTTE COURTE

- 1-Veuillez vous asseoir pour réaliser la mise en place de la botte de marche.
- 2-Ouvrez le chausson de protection, insérez le pied et placez l'extension comme sur l'image (image 4).
- 3- Pliez les rabats du chausson de protection, en commençant par le cou-de-pied, et fermez les velcros (images 5a et 5b).
- 4- Insérez le pied avec le chausson de protection dans la botte de marche et vérifiez que la taille est correcte ; assurez-vous que le talon est bien appuyé à l'arrière et au fond de celle-ci (image 6). Si ce n'est pas le cas, veuillez à nouveau régler la longueur comme indiqué dans le paragraphe "Réglage de la taille".
- 5- Procédez ensuite au serrage des sangles de fixation (A, B et C): deux sur le cou-de-pied (A,B) et une au-dessus de la cheville (C) (image 7). Ajustez la sangle du talon (D) si nécessaire (image 8).

Vérifiez la correcte immobilisation de la cheville, évitant les mouvements de flexion-extension ou de l'adduction du pied (image 9).

Si nécessaire, veuillez à nouveau serrer les sangles (images 7 et 8) et vérifiez le réglage de la taille si vous considérez qu'il y a un mouvement trop important.

BOTTE LONGUE

- 1-Veuillez vous asseoir pour réaliser la mise en place de la botte de marche.
- 2-Fixez les deux extensions rigides à la base de la botte de marche courte en les faisant glisser le long des rails jusqu'à ce qu'elles soient verrouillées (vous entendrez un clic) (images 10-11-12).
- 3-Ouvrez le chausson de protection, insérez le pied et placez l'extension comme sur l'image (image 4).
- 4-Pliez les rabats du chausson de protection, en commençant par le cou-de-pied, et fermez les velcros (images 5a et 5b).
- 5-Ajoutez l'extension du chausson de protection en fixant les trois attaches velcro afin d'unir les deux parties (images 13 et 14).
- 6- Insérez le pied avec le chausson de protection dans la botte de marche et vérifiez que la taille est correcte ; Assurez-vous que le talon est bien appuyé à l'arrière et au fond de celle-ci (image 15). Si ce n'est pas le cas, veuillez à nouveau régler la longueur comme indiqué dans le paragraphe 2 "Réglage de la taille".
- 7-Procédez ensuite au serrage des sangles de fixation (A, B, C, E, F): deux sur le cou-de-pied (A,B), une au-dessus de la cheville (C) et deux au niveau des extensions de la botte longue (E, F). (image 16) Ajustez la sangle du talon (D) si nécessaire (image 8).

Vérifiez la correcte immobilisation de la cheville, évitant les mouvements de flexion-extension ou de l'adduction du pied (image 17).

Si nécessaire, veuillez à nouveau serrer les sangles (image 16) et vérifiez le réglage de la taille si vous considérez qu'il y a un mouvement trop important.

ENTRETIEN

Lavez à la main la botte de marche et le chausson de protection.

La semelle peut être nettoyée avec de l'eau chaude et un désinfectant classique.

Après chaque utilisation, vérifiez qu'aucun corps étranger ne soit logé dans l'ouverture de la semelle.

Pour le chausson de protection :

- Laver le produit à la main avec un détergent neutre.
- Ne pas blanchir.
- Sécher à l'air libre.
- Ne pas repasser.
- Ne pas nettoyer à sec.

Les résidus de savon peuvent provoquer une irritation de la peau et une usure du tissu.

Lorsqu'il n'est pas utilisé, gardez le produit dans un endroit sec à l'abri de la lumière.



GARANTIE

INDES medical S.L. garantit tous ses produits, à condition qu'ils n'aient pas été manipulés ou altérés dans leur configuration originale. Le fabricant ne garantit pas les produits dont les caractéristiques sont altérées par une mauvaise utilisation, des déficiences ou des ruptures de toute nature.

Avertissement important :

Le produit médical est uniquement destiné à être utilisé sur un seul patient . Dans le cas où il serait utilisé pour le traitement de plus d'un patient, la responsabilité du fabricant cesse d'exister.

INFORMATION AUX UTILISATEURS

Pour une utilisation efficace du produit:

Lisez le mode d'emploi du produit fourni.

Observez les contre-indications du produit.

Une consultation préalable auprès d'un médecin est recommandée, pour une surveillance et/ou une pré-inscription.

Dispositif non stérile.

À la fin de sa durée de vie, déposez l'appareil dans des points de recyclage.

Ne pas exposer à des températures extrêmes. Respecter les limites de température de -30 à 50°C.

Stockez dans un environnement sans condensation, entre 0 et 90% de taux d'humidité relative.

En cas de dysfonctionnement de l'appareil, veuillez contacter le fabricant dès que possible : info@indesmed.com. Le fabricant procédera en conséquence. Tout incident grave doit être signalé à INDES MEDICAL S.L. ainsi qu'à l'autorité nationale compétente du pays.

INDESmed

Improving your future

Mobility

INDESmed offers mobility aids including crutches, walking sticks and walking frames.

Rehabilitation

Exclusive products that assist you throughout the rehabilitation process.

Vision

Our patented glasses are developed to adjust to your needs and tastes.





INDES medical s.l.
Calle Franklin Nº 12,
28814 Daganzo de Arriba
(Madrid) España
www.indesmed.com

Rev. 020 (05/01/2024)

